

F 3051607

## Mittelarmlehne BMW 3er-Reihe E 30 ab 9/84

(inclusive Cabrio und M3)

### Installation instructions

Centre armrest  
BMW 3 Series E 30 from 9/84 (including Convertible and M3)

### Instructions de montage

Accoudoir central  
BMW série 3/E 30 (y compris Cabriolet et M3)

### Montagehandleiding

Middenarmleuning  
BMW 3-serie E 30 vanaf 9/84 (inclusief Cabrio en M3)

### Monteringsanvisning

Mittarmstöd  
BMW 3-serien E 30 fr o m 9/84 (inkl Cabrio och M3)

### Istruzioni per il montaggio

Bracciolo centrale  
BMW Serie 3 E 30 dal 9/84 (Cabrio e M3 compresi)

### Instrucciones de montaje

Apoyabrazos central  
BMW Serie 3 E 30 desde 9/84 (inclusive Cabrio y M3)

### Instruções de montagem

Descanço-braços central  
BMW série 3 E30, a partir de 9/84 (incluindo Cabriolet e M3)

## Hinweis

Alle Arbeiten sind an einem Linkslenker-Modell dargestellt.

## Erforderliches Werkzeug und Hilfsmittel

1/4 Zoll Umschaltknarre  
1/4 Zoll Verlängerung  
1/4 Zoll Steckschlüsselsatz SW 10 mm und 13 mm  
Ringschlüssel 13 mm  
Schlitzschraubendreher  
Bohrmaschine  
Spiralbohrer  $\varnothing$  5 mm  
Bandmaß  
Wasserlöslicher Stift  
Teppichbodenmesser

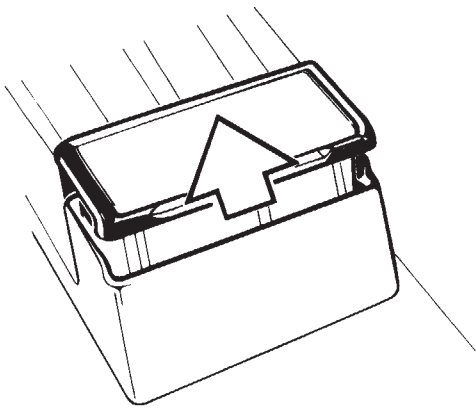

F 3065001

## Handbremskonsole ausbauen

Hinteren Aschenbecher in Pfeilrichtung aus der Handbremskonsole ausheben.

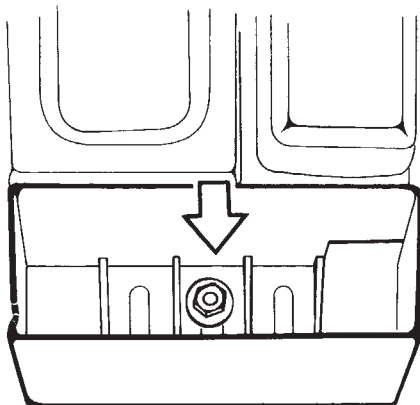

F 3065002

Sechskantmutter SW 10 mm (Pfeil) abschrauben.

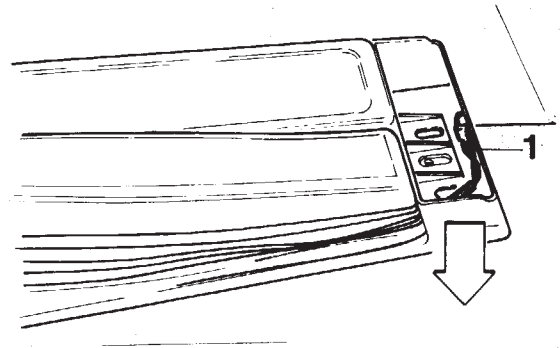

F 30 52 042

Aschenbecherbeleuchtung (1) in Pfeilrichtung abziehen.

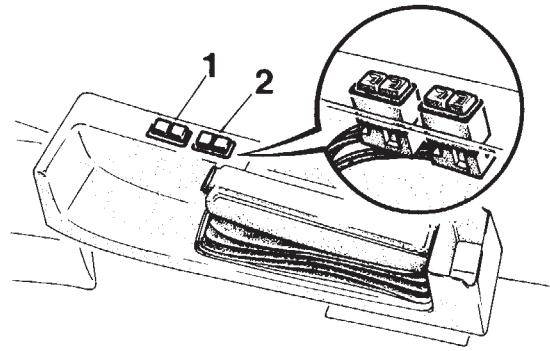

F 30 52 074

## Fahrzeuge mit elektrischer Sitzheizung

Schalter (1, 2) aus der Handbremskonsole ausheben.

Stecker vom Schalter der elektrischen Sitzheizung abziehen.

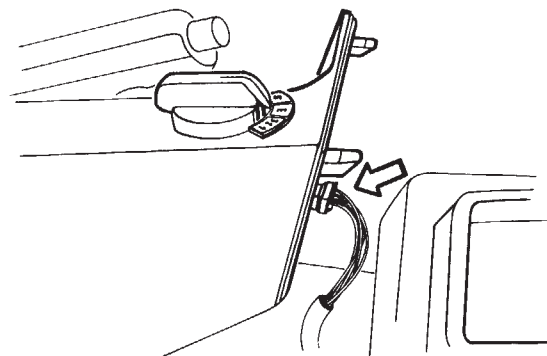

F 3065004

## Fahrzeuge mit EH-Getriebe

Anschlußstecker (Pfeil) abziehen.

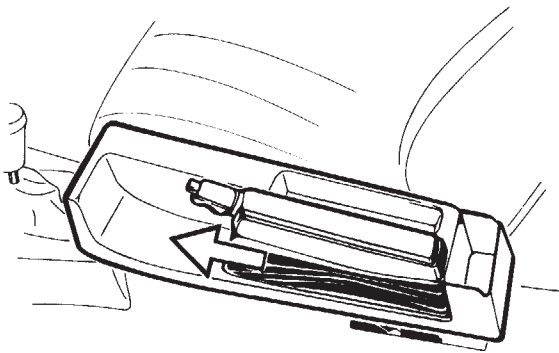

F 3065003

Handbremshebel anziehen.  
 Handbremskonsole durch Zurückziehen vorne aus-  
 hängen.  
 Handbremskonsole in Pfeilrichtung nach vorne  
 über den Handbremshebel ausbauen.

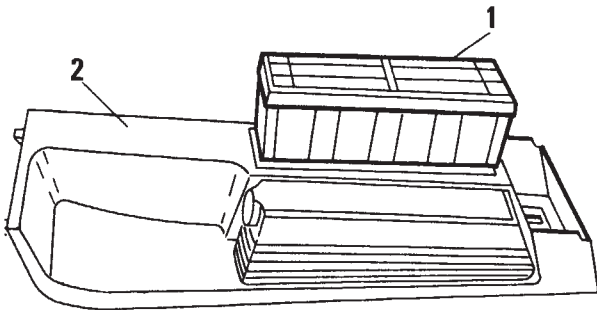

F 3051608

### Fahrzeug mit Cassettenbox

Cassettenbox (1) aus der Handbremskonsole (2)  
 ausheben.

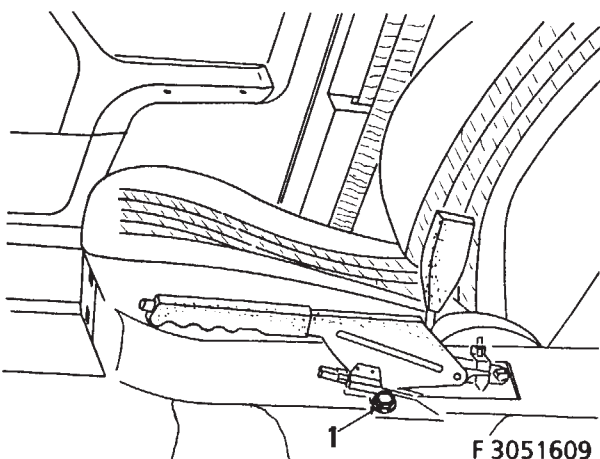

F 3051609

Befestigungsschraube SW 13 mm (1) vom Hand-  
 bremshebel einige Gewindegänge herausdrehen.

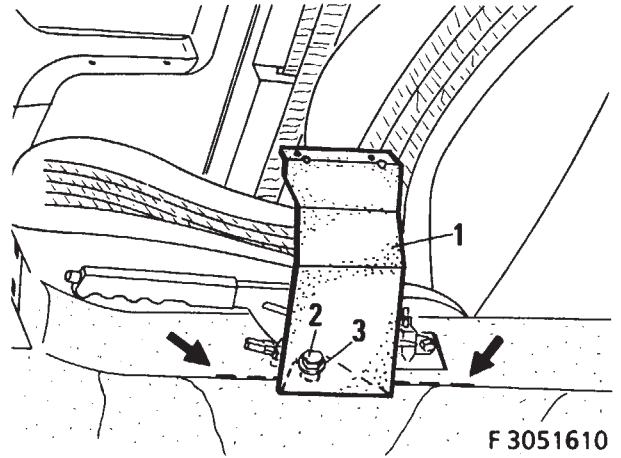

F 3051610

Linke Seitenplatte (1) unter die Befestigungs-  
 schraube (2) und Unterlegscheibe (3) schieben.  
 Den Bereich, den die Seitenplatte auf dem Boden-  
 teppich überdeckt, anzeichnen und ausschneiden.

### Hinweis

Der Eindruck (Pfeil) der Handbremskonsole im Bo-  
 denteppich dient als äußere Schnittgrenze.

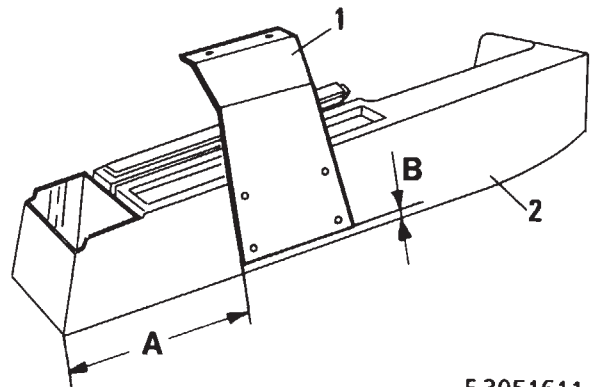

F 3051611

Rechte Seitenplatte (1) laut Zeichnung auf die  
 Handbremskonsole (2) aufsetzen, Bohrstellen an-  
 zeichnen und auf  $\varnothing 5$  mm aufbohren.

A = 140 mm

B = 3 mm

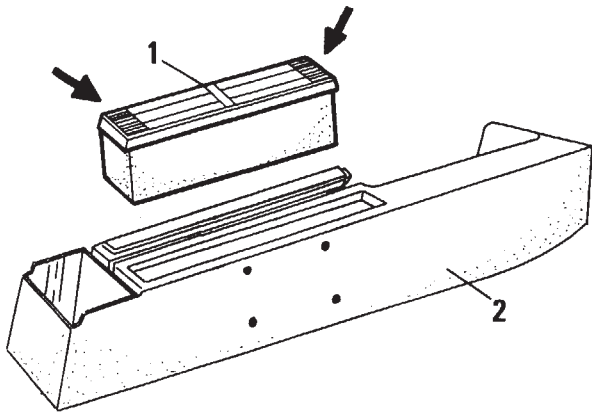

F 3051612

### Fahrzeuge mit Cassettenbox

Cassettenbox (1) in die Handbremskonsole (2) einsetzen.

### Einbauhinweis

Darauf achten, daß die Drucktasten (Pfeil) der Cassettenboxen sich an den jeweiligen Enden befinden.

Bedingt durch die Mittelarmlehne kann die rechte hintere Cassettenbox nicht mehr genutzt werden.

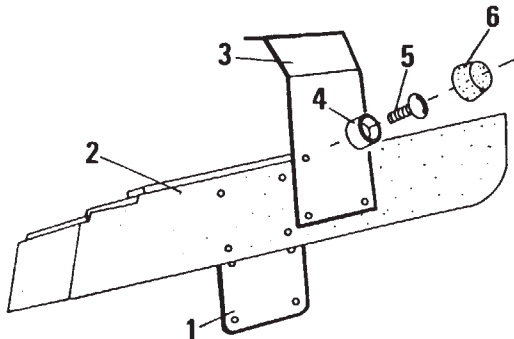

F 3051613

Verstärkungsplatte (1) in die Handbremskonsole (2) einführen.

Rechte Seitenplatte (3) mit beigelegten Unterlegscheiben (4) und Schrauben (5) befestigen.

Abdeckkappen (6) bis zum spürbaren Einrasten aufdrücken.

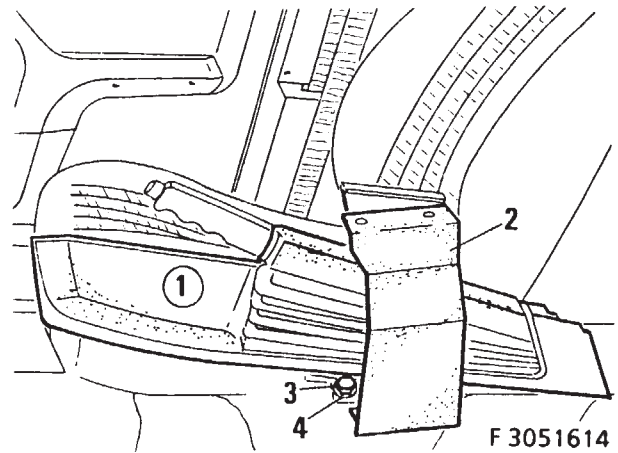

F 3051614

Handbremskonsole (1) in den Fahrgastraum einsetzen.

Linke Seitenplatte (2) unter die Befestigungsschraube SW 13 mm (3) und die Unterlegscheibe (4) des Handbremshebels einschieben, positionieren und festschrauben.

### Einbauhinweis

Handbremskonsole sinngemäß in umgekehrter Reihenfolge im Fahrzeug befestigen.

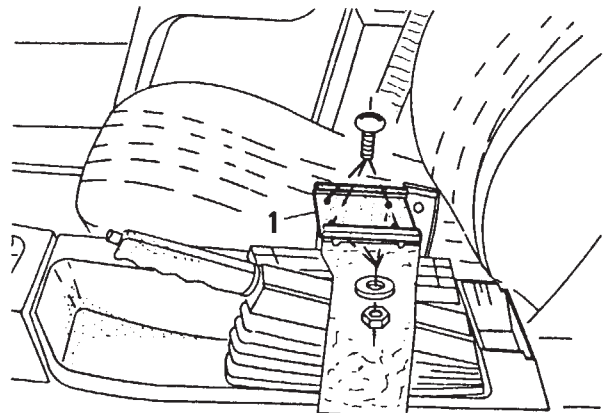

F 3051615

Adapterplatte (1) laut Zeichnung mit 4 Schrauben, Unterlegscheiben und Muttern an den Seitenplatten festschrauben.

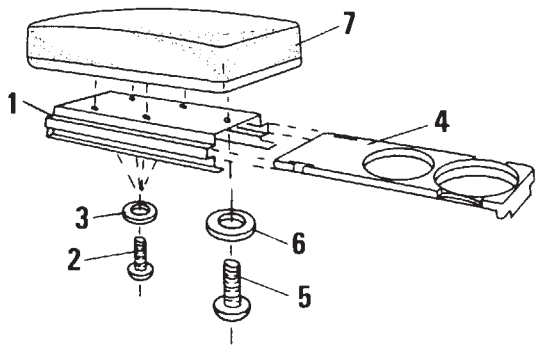

F 3051616

Führungsplatte (1) mit 4 Schrauben (2 und Unterlegscheiben (3 an der Mittelarmlehne (7) festschrauben.  
Lochplatte (4) in die Führungsplatte (1) einschieben.  
Stopschraube (5) und Unterlegscheibe (6) einschrauben.

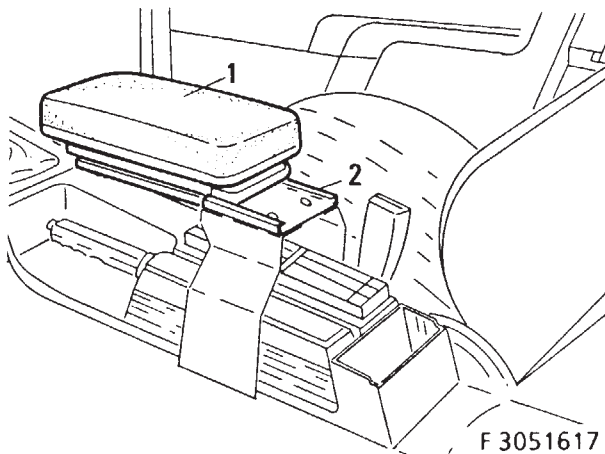

F 3051617

Mittelarmlehne (1) in die Adapterplatte (2) von vorne einschieben.

### Hinweis

Gleiteigenschaft prüfen!  
Gegebenenfalls Führungsplatte von Hand zusammendrücken oder aufbiegen.  
Die Mittelarmlehne sollte einen festen Sitz aufweisen, jedoch nicht schwergängig sein.

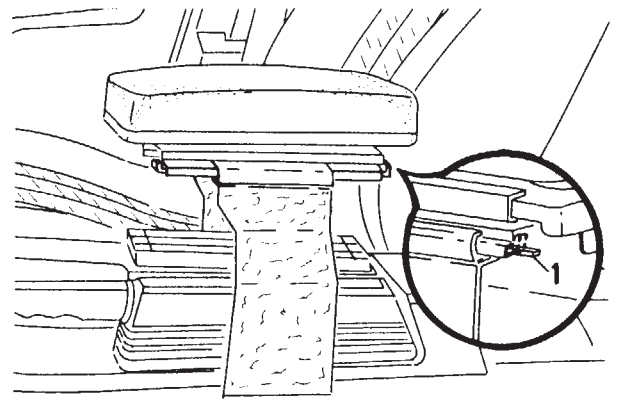

F 3051618

Anschläge (1) um 90° nach oben biegen.

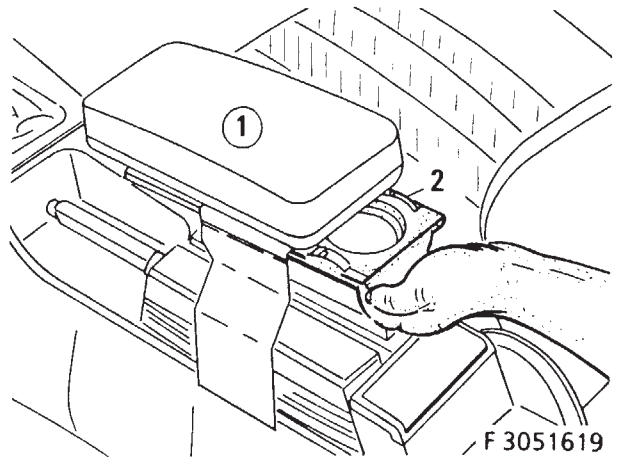

F 3051619

### Bedienungshinweis

Die Mittelarmlehne (1) kann nach Bedarf vorwärts oder rückwärts verschoben werden.  
Zum Abstellen von Getränken muß die Lochplatte (2) nach hinten herausgezogen werden.

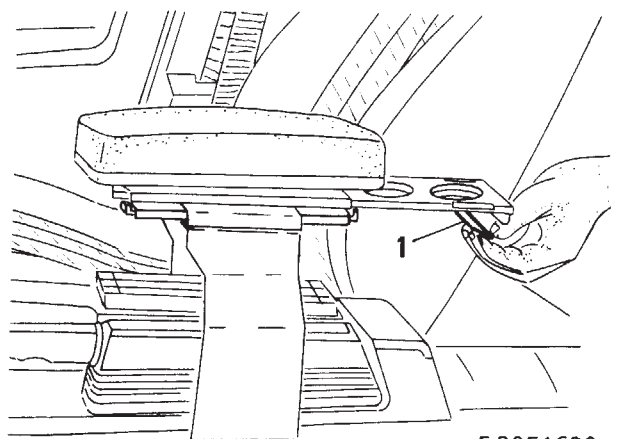

F 3051620

Um Tassen oder Gläser unterschiedlicher Größen zu deponieren, wird der Tragebügel (1) aus der Arretierung gelöst und nach unten geschwenkt.

Druckfehler, Irrtümer und Änderungen vorbehalten

## Centre armrest, BMW 3 Series E30 from 9/84 (including Convertible and M3)

---

### F30 51 607

#### Note:

All work is shown on a left-and drive car.

#### Tools and materials required:

1/4 inch changeover ratchet

1/4 inch extension

Set of 1/4 inch socket wrenches, 10 mm and 13 mm across flats

13 mm ring wrench

Plain screwdriver

Power drill

Twist drill bit, 5 mm

Tape measure

Water-soluble marker

Carpet knife

### F30 65 001

#### Removing the handbrake console

Lift the rear ashtray out of the handbrake console as shown by the arrow.

### F30 65 002

Unscrew the 10 mm (across flats) hex nut (arrow).

### F30 52 042

Pull out the ashtray light (1) as shown by the arrow.

### F30 52 074

#### Cars with electric seat heating

Lift switches (1, 2) out of the handbrake console.

Pull out the plugs for the seat heating switches.

### F30 65 004

#### Cars with electronic-hydraulic automatic transmission control

Pull out connecting plug (arrow).

### F30 65 003

Apply the handbrake.

Pull the handbrake console to the rear and disengage it at the front.

Remove the handbrake console by pulling it forward over the handbrake lever.

### F30 51 608

#### Cars with cassette box

Lift cassette box (1) out of handbrake console (2).

### F30 51 609

Slacken the 13 mm (across flats) retaining screw (1) on the handbrake lever by several turns.

### F30 51 610

Slide the left side plate (1) under the retaining screw (2) and its washer (3).

Mark and cut out the area of carpet occupied by the side plate.

#### Note:

The point where the handbrake console makes contact with the carpet (arrows) acts as the outer limit for the cut.

### F30 51 611

Place right side plate (1) against handbrake console (2) as shown in the drawing, mark holes and drill them to a dia. of 5 mm.

A = 140 mm

B = 3 mm

### F30 51 612

#### Cars with cassette box

Insert cassette box (1) in handbrake console (2).

#### When installing:

Ensure that the pushbuttons (arrows) on the cassette boxes are at the correct end.

The centre armrest prevents the rear cassette box from being used.

### F30 51 613

Insert reinforcing plate (1) into handbrake console (2).

Secure the right side plate (3) using the washers (4) and screws (5) provided.

Press caps (6) on until they click into place.

### F30 51 614

Place handbrake console (1) inside the passenger compartment.

Insert left side plate (2) underneath the 13 mm (across flats) retaining screw (3) and washer (4) on the handbrake, slide it into position and bolt it tight.

#### When installing:

Secure the handbrake console to the car in the reverse order of work.

### F30 51 615

Bolt the adapter plate (1) to the side plates using four screws, washers and nuts as shown in the drawing.

### F30 51 616

Bolt the guide plate (1) to the centre armrest (7) using four screws (2) and washers (3).

Slide plate with holes (4) into guide plate (1).

Screw in the stopper screw (5) and washer (6).

### F30 51 617

Slide the centre armrest (1) from the front into the adapter plate (2).

#### Note:

Check that it slides freely.

If necessary, bend or press the guide plate by hand.

The centre armrest should be firmly located, without being difficult to move.

### F30 51 618

Bend stops (1) upward through 90°.

### F30 51 619

#### Note on operation:

The centre armrest (1) can be slid backward or forward as required.

The plate with holes (2) can be pulled out to the rear to allow drinks to be deposited.

**F30 51 620**

To allow cups or glasses of different sizes to be held securely, the handle (1) can be unclipped and swung underneath.

Printing and other errors and omissions excepted. Subject to amendment.



## Accoudoir central BMW série 3/E 30

(y compris Cabriolet et M3)

### F 30 51 607

#### Remarque

Toutes les opérations sont illustrées et décrites pour le modèle avec direction à gauche.

#### Outils et ingrédients requis

Cliquet réversible 1/4"

Allonge 1/4"

Embout de clé à douille 1/4" — 8 mm et 13 mm

Clé polygonale 13 mm

Tournevis à lame

Perceuse

Mèche hélicoïdale Ø 5 mm

Mètre ruban

Marqueur hydrosoluble

Couteau de tapissier

### F 30 65 001

#### Dépose de la console-support de frein à main

Dégager le cendrier arrière de la console de frein à main dans le sens de la flèche.

### F 30 65 002

Dévisser l'écrou six pans de 10 mm (flèche).

### F 30 52 042

Débrancher l'éclairage du cendrier (1) en le tirant dans le sens de la flèche.

### F 30 52 074

#### Voitures avec chauffage électrique de siège

Dégager les interrupteurs (1, 2) de la console de frein à main. Débrancher les fiches de l'interrupteur du chauffage électrique de siège.

### F 30 65 004

#### Modèles avec boîte de vitesses EH (à commande électronique/hydraulique)

Débrancher la fiche de raccordement (flèche).

### F 30 65 003

Serrer le levier de frein à main.

Décrocher la console de frein à main à l'avant en la tirant vers l'arrière.

Déposer la console de frein à main dans le sens de la flèche, vers l'avant, par-dessus le levier du frein à main.

### F 30 51 608

#### Voitures avec range-cassettes

Extraire le range-cassettes (1) de la console de frein à main (2).

### F 30 51 609

Dévisser de quelques tours la vis de fixation de 213 mm (1) du levier de frein à main.

### F 30 51 610

Pousser la plaque latérale de soutien gauche (1) sous la vis de fixation (2) et la rondelle (3).

Marquer et découper dans le tapis de sol la zone recouverte par la plaque latérale de soutien.

#### Remarque

L'empreinte de la console de frein à main (flèche) dans le tapis de sol tiendra lieu de limite extérieure pour la découpe.

### F 30 51 611

Présenter la plaque latérale de soutien de droite (1) comme sur le croquis sur la console de frein à main (2), tracer l'emplacement des trous à percer et les percer à Ø 5 mm.

A = 140 mm

B = 3 mm

### F 30 51 612

#### Voitures avec range-cassettes

Installer le range-cassettes (1) dans la console de frein à main (2).

#### Conseil pour la pose:

Veiller à ce que les touches de manoeuvre du range-cassettes (flèches) se trouvent de part et d'autre aux extrémités. En raison de la présence de l'accoudoir central, le range-cassettes arrière de droite ne peut plus être utilisé.

### F 30 51 613

Engager la plaque raidisseuse (1) dans la console de frein à main (2).

Fixer la plaque latérale de soutien (3) avec les rondelles (4) et les vis (5) du kit de montage.

Pousser les capuchons (6) en place à fond jusqu'en butée.

### F 30 51 614

Installer la console de frein à main (1) dans l'habitacle.

Pousser la plaque latérale de soutien gauche (2) sous la vis de fixation de 23 mm (3) et sous la rondelle (4) du levier de frein à main, la positionner correctement et la visser à fond.

#### Conseil pour la pose:

Remettre en place et fixer la console de frein à main sur la voiture dans le sens inverse de la dépose.

### F 30 51 615

Visser la plaque d'adaptation (1) comme sur le croquis avec 4 vis, rondelles et écrous sur les deux plaques latérales de soutien.

### F 30 51 616

Visser le guide (1) sur l'accoudoir central (7) avec 4 vis (2) et rondelles (3).

Pousser la plaque ajourée (4) dans le guide (1).

Visser en place la vis d'arrêt (5) avec sa rondelle (6).

### F 30 51 617

Engager l'accoudoir central (1) en place par l'avant dans le support d'adaptation (2).

#### Remarque

S'assurer que l'accoudoir central glisse facilement.

Le cas échéant, comprimer ou écarter le guide à la main selon besoins.

L'accoudoir central doit avoir une assise ferme mais doit pouvoir coulisser sans dureté excessive.

### F 30 51 618

Recourber les arrêts (1) sur 90° vers le haut.



**F 30 51 619****Conseil pour l'utilisation**

L'accoudoir central (1) peut être déplacé vers l'avant ou vers l'arrière.

La plaque évidée (2) peut être sortie vers l'arrière et l'on peut y déposer des boissons.

**F 30 51 620**

Pour pouvoir déposer des tasses ou des verres de tailles différentes, on devra dégager l'étrier de soutien (1) de sa patte d'arrêt et le faire basculer vers le bas.

Sous réserve d'erreurs, d'omissions ou de modifications

## Middenarmleuning BMW 3-serie E 30 vanaf 9/84 (inclusief Cabrio en M3)

---

### F 30 51 607

#### Opmerking:

Alle werkzaamheden gelden voor een auto met links stuur.

#### Benodigd gereedschap en hulpmiddelen

1/4 in. ratel

1/4 in. verlengstuk

1/4 in. dopsleutel 10 en 13 mm

Ringsleutel 13 mm

Schroevendraaier

Boormachine

Spiraalboor  $\varnothing$  5 mm

Rolmaat

Met water afwasbare viltstift

Stanley mes

### F30 65 001

#### Handremconsole verwijderen

Trek de achterste asbak in de richting van de pijl los uit de console.

### F30 65 002

Draai de zeskantmoer (10 mm) (pijl) los.

### F30 52 042

Trek de asbakverlichting (1) in de richting van de pijl los.

### F30 52 074

#### Auto's met elektrische stoelverwarming

Neem de schakelaars (1, 2) uit de console.

Trek de stekkers van de schakelaars voor de elektrische stoelverwarming los.

### F30 65 004

#### Auto's met EH-transmissie

Trek de stekker (pijl) los.

### F30 65 003

Trek de handremhefboom omhoog.

Maak de console aan de voorzijde los door hem naar achteren te trekken.

Neem de console in de richting van de pijl naar voren over de handremhefboom weg.

### F30 51 608

#### Auto's met cassettebox

Verwijder de cassettebox (1) uit de console (2).

### F30 51 609

Draai de bevestigingsbout (13 mm) (1) van de handremhefboom enige omwentelingen los.

### F30 51 610

Schuif de linker steun (1) onder de bevestigingsbout (2) en de ring (3).

Het deel van de vloerbedekking dat door de steun wordt bedekt moet worden afgetekend en weggesneden.

#### Opmerking:

De indruk (pijl) van de handremconsole in de vloerbedekking dient als uiterste snijrand.

### F30 51 611

Breng de rechter steun (1) zoals afgebeeld aan op de console (2). Teken de plaats voor de gaten af en boor gaten van  $\varnothing$  5 mm.

A = 140 mm

B = 3 mm

### F30 51 612

#### Auto's met cassettebox

Breng de cassettebox (1) in de handremconsole (2) aan.

#### Montagerichtlijn:

Let erop dat de druktoetsen (pijl) van de cassettebox zich aan het betreffende uiteinde bevinden.

Door de montage van de armleuning kan de rechter achterbak van de cassettebox niet meer worden gebruikt.

### F30 51 613

Breng de versterkingsplaat (1) in de handremconsole (2) aan.

Zet de rechter steun (3) met de bijgevoegde ringen (4) en schroeven (5) vast.

Druk de doppen (6) zover aan tot ze voelbaar aangrijpen.

### F30 51 614

Breng de console (1) in de auto aan.

Schuif de linker steun (2) onder de 13 mm bevestigingsbout (3) en de ring (4) van de handremhefboom. Breng de steun op zijn plaats en zet hem vast.

#### Montagerichtlijn:

Het aanbrengen van de handremconsole geschiedt in omgekeerde volgorde.

### F30 51 615

Breng het tussenstuk (1) zoals afgebeeld met 4 schroeven, ringen en moeren op de zijsteunen aan.

### F30 51 616

Zet de geleideplaat (1) met de 4 schroeven (2) en ringen (3) op de armleuning (7) vast.

Schuif de plaat (4) in de geleideplaat (1).

Breng de stopschroef (5) en de ring (6) aan.

### F30 51 617

Schuif de armleuning (1) vanaf de voorzijde in de tussenplaat (2).

#### Opmerking:

Controleer of de armleuning zonder te klemmen kan worden verschoven!

Druk zonodig de geleideplaat met de hand in- of uit elkaar. De armleuning moet stevig op zijn plaats zitten, maar mag niet klemmen.

### F30 51 618

Buig de aanslagen (1) 90° naar boven.

### F39 51 619

#### Richtlijn voor de bediening:

De armleuning (1) kan naar wens naar voren of naar achteren worden verschoven.

Voor het neerzetten van bekertjes e.d. moet de plaat (2) volledig naar achteren worden getrokken.

**F30 51 620**

Om bekert of glazen van verschillende afmetingen in de plaat te kunnen aanbrengen moet de beugel (1) worden vrijgemaakt en naar onderen worden geklapt.

Drukfouten, vergissingen en wijzigingen voorbehouden.

## Mittarmstöd BMW 3-serien E 30 fr o m 9/84 (inkl Cabrio och M3)

---

### F 30 51 607

#### OBS:

Alla arbeten visas på en vänsterstyrd modell.

#### Erfordliga verktyg och hjälpmedel

1/4 tum spärrskaft

1/4 tum förlängning

1/4 tum hylsa 10 mm och 13 mm

Ringnyckel 13 mm

Skruvmejsel

Borrmaskin

Spiralborr 5 mm

Måttband

Vattenlöslig färgpenna

Mattkniv

### F 30 65 001

#### Demontering av handbromskonsolen

Lyft ut bakre askkoppen i pilriktningen från handbromskonsolen.

### F 30 65 002

Skruva av sexkantmuttern 10 mm (pil).

### F 30 52 042

Ta bort askkopsbelysningen (1) i pilriktningen.

### F 30 52 074

#### Bilar med elektrisk stolvärme

Ta ut kontakterna (1 och 2) från handbromskonsolen. Dra av anslutningen från kontakten för el-stolvärme.

### F 30 65 004

#### Bilar med EH-växellåda

Dra av anslutningen (pil).

### F 30 65 003

Dra åt handbromsspaken. Haka loss handbromskonsolen framtill genom att dra den tillbaka. Demontera handbromskonsolen framåt i pilriktningen över handbromsspaken.

### F 30 51 608

#### Bilar med kassetbox

Ta ut kassetboxen (1) från handbromskonsolen (2).

### F 30 51 609

Skruva ut fästbulten 13 mm (1) från handbromsspaken någgra varv.

### F 30 51 610

Skjut vänstra sidoplattan (1) under fästbulten (2) och mellanläggsbrickan (3). Markera och skär ut området som sidoplattan täcker på mattan.

#### OBS:

Handbromskonsolens avtryck (pil) på mattan används som yttre skärgräns.

### F 30 51 611

Lägg högra sidoplattan (1) enl ritningen på handbromskonsolen (2), markera borrhållet och borra upp det till 5 mm.

A = 140 mm

B = 3 mm

### F 30 51 612

#### Bilar med kassetbox

Sätt kassetboxen (1) i handbromskonsolen (2).

#### OBS vid montering:

Kontrollera, att kassetboxarnas tryckknappar (pil) finns i resp ändar.

Beroende på mittarmstödet, kan bakre högra kassetboxen inte längre användas.

### F 30 51 613

För in förstyrningsplattan (1) i handbromskonsolen (2). Fäst högra sidoplattan (3) tillsammans med mellanläggsbricka (4) och bultar (5). Tryck fast täckkåporna (6) tills det känns att de sitter fast.

### F 30 51 614

Montera handbromskonsolen (1) i passagerarutrymmet. Skjut vänstra sidoplattan (2) under handbromsspakens fästbult 13 mm (3) och mellanläggsbricka (4), positionera och skruva fast den.

#### OBS vid montering:

Fäst handbromskonsolen i omvänd ordningsföljd i bilen.

### F 30 51 615

Skruva fast adapterplattan (1) enl ritningen med 4 bultar, mellanläggsbrickor och muttrar på sidoplattorna.

### F 30 51 616

Skruva fast styrplattan (1) med 4 bultar (2) och mellanläggsbrickor (3) på mittarmstödet (7). Skjut in hållplattan (4) i styrplattan (1). Skruva in stoppskruven (5) och mellanläggsbrickan (6).

### F 30 51 617

Skjut in mittarmstödet (1) framifrån i adapterplattan (2).

#### OBS:

Kontrollera glideegenskapen!

Tryck ev styrplattan ihop eller böj den isär för hand.

Mittarmstödet bör sitta hårt men, inte gå trögt.

### F 30 51 618

Böj upp anslagen (1) 90°.

### F 30 51 619

#### Bruksanvisning:

Mittarmstödet (1) kan skjutas framåt eller bakåt efter behov. För att ställa ner drycker, måste man dra ut hållplattan (2) bakåt.

### F 30 51 620

För att koppar eller glas av olika storlek ska kunna ställas ner, lossas bärbygel (1) från spärren och svängs nedåt.

Förbehåll för tryckfel, felaktigheter och ändringar.

## Bracciolo centrale BMW Serie 3 E 39 dal 9/84

(Cabrio e M3 compresi)

### F30 51 601

#### Nota:

Tutte le operazioni sono mostrate su un modello con guida a sinistra.

#### Attrezzi e mezzi ausiliari necessari

Cricco reversibile da 1/4 di pollice  
Prolunga da 1/4 di pollice  
Bussola di chiave fissa per 1/4 di pollice da 10 mm e 13 mm  
Chiave ad anello da 13 mm  
Cacciavite con intaglio  
Trapano  
Punta elicoidale  $\varnothing$  5 mm  
Metro avvolgibile  
Pennarello debole  
Coltello per moquette

### F 30 65 001

#### Smontaggio consolle freno a mano

Togliere il portacenere posteriore nel senso della freccia dalla consolle freno a mano.

### F 30 65 002

Svitare il dado esagonale da 10 mm (freccia nella figura).

### F 30 52 042

Sfilare l'illuminazione del portacenere (1) nel senso della freccia (vedi figura).

### F 30 52 074

#### Vetture con riscaldamento elettrico sedile

Togliere gli interruttori (1 e 2) dalla consolle freno a mano. Sfilare la spina dall'interruttore del riscaldamento elettrico sedile.

### F 30 65 004

#### Vetture con cambio elettro-idraulico

Sfilare la spina d'allacciamento (freccia nella figura).

### F 30 65 003

Tirare la leva del freno a mano.  
Sganciare anteriormente la consolle freno a mano tirandola indietro.  
Smontare la consolle freno a mano nel senso della freccia (vedi figura) in avanti tramite la leva del freno a mano.

### F 30 51 608

#### Vetture con vano cassette

Togliere il vano cassette (1) dalla consolle freno a mano (2).

### F 30 51 609

Svitare di alcuni giri la vite di fissaggio da 13 mm (1) dalla leva del freno a mano.

### F 30 51 610

Spingere la piastra laterale sinistra (1) sotto la vite di fissaggio (2) e lo spessore (3).  
Segnare la zona che copre la piastra laterale sulla moquette e ritagliarla.

#### Nota:

L'impronta (freccia nella figura) della consolle freno a mano nella moquette serve come limite di taglio esterno.

### F 30 51 611

Applicare la piastra laterale destra (1) sulla consolle freno a mano (2) in base al disegno, segnare i punti di perforazione e perforarli a 5 mm di  $\varnothing$ .

A = 140 mm

B = 3 mm

### F 30 51 612

#### Vetture con cavo cassette

Montare il vano cassette (1) nella consolle freno a mano (2).

#### Avvertenza per il montaggio:

Aver cura che i pulsanti (freccie nella figura) dei vani cassette si trovino sulle relative parti esterne.

A causa del bracciolo centrale il vano cassette posteriore destro non può essere più utilizzato.

### F 30 51 613

Introdurre la piastra di irrigidimento (1) nella consolle freno a mano (2).

Fissare la piastra laterale destra (3) assieme agli spessori (4) ed alle viti (5) forniti in dotazione.

Calcare i cappucci (6) fino a percepirne il posizionamento.

### F 30 51 614

Montare la consolle freno a mano (1) nell'abitacolo.

Introdurre la piastra laterale sinistra (2) sotto la vite di fissaggio da 13 mm (3) e lo spessore (4) della leva del freno a mano, posizionarla ed avvitare bene.

#### Avvertenza per il montaggio:

Fissare la consolle freno a mano nella vettura nella sequenza inversa.

### F 30 51 615

Avvitare la piastra dell'adattatore (1) con 4 viti, gli spessori e dadi alle piastre laterali in base al disegno.

### F 30 51 616

Avvitare la piastra di guida (1) con 4 viti (2) e gli spessori (3) al bracciolo centrale (7).

Introdurre la piastra forata (4) nella piastra di guida (1).

Avvitare la vite di fermo (5) e lo spessore (6).

### F 30 51 617

Introdurre con cautela il bracciolo centrale (1) nella piastra dell'adattatore (2).

#### Nota:

Controllare la scorrevolezza!

Eventualmente comprimere a mano la piastra di guida o ripiegarla.

Il bracciolo centrale deve avere un accoppiamento bloccato, ma non un duro funzionamento.

### F 30 51 618

Piegare le battute (1) di 90° verso l'alto.

### F 30 51 619

#### Avvertenza per l'uso:

Il bracciolo centrale (1) può essere spostato all'occorrenza avanti od indietro.

Per sistemare bevande occorre estrarre indietro la piastra forata (2).

**F 30 51 620**

Per sistemare tazze o bicchieri di differente grandezza, la staffa portante (1) viene sbloccata dall'arresto ed orientata verso il basso.

**Con riserva di errori di stampa, errori in genere e modifiche.**

## **Apoyabrazos central BMW Serie 3 E 30 desde 9/84**

(inclusive Cabrio y M3)

### **F30 51 607**

#### **Nota:**

Todos los trabajos están representados en un modelo con volante a la izquierda.

#### **Herramienta y medios auxiliares necesarios**

Carraca reversible 1/4"

Prolongador 1/4"

Dado 1/4" e/c 10 mm y 13 mm

Llave anular 13 mm

Destornillador de punta recta

Máquina de taladrar

Broca espiral  $\varnothing$  5 mm

Cinta métrica

Marcador de tinta soluble en agua

Cuchillo para alfombras

### **F30 65 001**

#### **Desmontar la consola del freno de mano**

Destrobar el cenicero trasero de la consola del freno de mano en dirección de la flecha.

### **F30 65 002**

Desenroscar la tuerca hexagonal e/c 10 mm (flecha).

### **F30 52 042**

Destrobar la iluminación del cenicero (1) en dirección de la flecha.

### **F30 52 074**

#### **Vehículos con calefacción eléctrica de asientos**

Destrobar los mandos (1, 2) de la consola del freno de mano.

Desacoplar el conector del mando para la calefacción eléctrica del asiento.

### **F30 65 004**

#### **Vehículos con cambio EH**

Desacoplar el conector (flecha).

### **F30 65 003**

Aplicar el freno de mano.

Desenganchar delante la consola del freno de mano, descorriéndola.

Desplazar la consola del freno de mano hacia delante en dirección de la flecha y desmontarla retirándola de la palanca del freno de mano.

### **F30 51 608**

#### **Vehículo con estuche portacassettes**

Destrobar el estuche portacassettes (1) de la consola del freno de mano (2).

### **F30 51 609**

Desenroscar por unas cuantas vueltas el tornillo de fijación e/c 13 mm (1) de la palanca del freno de mano.

### **F30 51 610**

Intercalar la placa lateral izquierda (1) bajo el tornillo de fijación (2) y arandela (3).

Marcar y recortar la zona que recubre la placa lateral sobre la alfombra del suelo.

#### **Nota:**

La huella de penetración (flecha) de la consola del freno de mano en la alfombra del suelo sirve como límite exterior para el corte.

### **F30 51 611**

Colocar la placa lateral derecha (1) sobre la consola del freno de mano (2) según muestra la figura, trazar los sitios a taladrar y perforar al  $\varnothing$  5 mm.

A = 140 mm

B = 3 mm

### **F30 51 612**

#### **Vehículos con estuche portacassettes**

Colocar el estuche portacassettes (1) en la consola del freno de mano (2).

#### **Indicación de montaje:**

Obsérvese que las teclas (flecha) de los estuches portacassettes se encuentren en los extremos correspondientes.

El apoyabrazos central impide que pueda seguirse utilizando el estuche portacassettes trasero derecho.

### **F30 51 613**

Introducir la placa de refuerzo (1) en la consola de freno de mano (2).

Fijar la placa lateral derecha (3) con las arandelas intercaladas (4) y tornillos (5).

Poner los tapones (6) presionando hasta que encastran perceptiblemente.

### **F30 51 614**

Colocar la consola del freno de mano (1) en el habitáculo.

Intercalar la placa lateral izquierda (2) bajo el tornillo de fijación e/c 13 mm (3) y arandela (4) de la palanca del freno de mano, posicionarla y fijarla.

#### **Indicación de montaje:**

Fijar la consola del freno de mano al vehículo siguiendo el orden análogo inverso.

### **F30 51 615**

Fijar la placa de adaptación (1) a las placas laterales según muestra el dibujo, con 4 tornillos, arandelas y tuercas.

### **F30 51 616**

Fijar la placa guía (1) con 4 tornillos (2) y arandelas (3) al apoyabrazos central (7).

Insertar la placa posavasos (4) en la placa guía (1).

Enroscar el tornillo autofrenable (5) con arandela (6).

### **F30 51 617**

Enchufar el apoyabrazos central (1) en la placa de adaptación (2) por delante.

#### **Nota:**

Compruébese la cualidad de deslizamiento.

A ser necesario hay que comprimir un poco o abrir a mano la placa guía.

El apoyabrazos central debe tener asiento firme pero no debe tener movimiento pesado.



**F30 51 618**

Doblar por 90° hacia arriba los topes (1).

**F30 51 619****Indicación para el manejo:**

El apoyabrazos central (1) puede ser desplazado hacia delante o hacia atrás según la necesidad.

Para depositar bebidas hay que extraer la placa posavasos (2) hacia atrás.

**F30 51 620**

Para depositar tazas o vasos de diferente tamaño hay que destrabar el estribo (1) de su encastre y volcarlo hacia abajo.

**Salvo error u omisión.**

**Sujeto a modificaciones.**

## Instrução de montagem BMW Descanção-braços central BMW série 3 E30, a partir de 9/84 (incluindo Cabriolet e M3)

F 30 51 607

### Nota:

Todos os trabalhos estão representados num modelo com volante à esquerda.

### Ferramental necessário e meios auxiliares

Roquete reversível de 1/4 de polegada  
Extensão de 1/4 de polegada  
Juntas cardânicas de 1/4 de polegada, SW 10 mm e 13 mm  
Chave de luneta 13 mm  
Chave de fendas  
Berbequim eléctrico  
Broca helicoidal  $\varnothing$  5 mm  
Fita métrica  
Marcador hidrossolúvel  
Faca de tapeceiro

F 30 65 001

### Desmontagem da consola do travão de mão

No sentido da seta, destacar o cinzeiro traseiro da consola do travão de mão.

F 30 65 002

Desapertar a porca hexagonal SW 10 mm (seta).

F 30 52 042

No sentido da seta, retirar a iluminação (1) do cinzeiro.

F 30 52 074

### Veículos com aquecimento dos assentos

Da consola do travão de mão, retirar os interruptores (1,2).  
Desligar a ficha do interruptor do aquecimento dos assentos.

F 30 65 004

### Veículos com caixa de velocidades EH

Desligar o conector (seta).

F 30 65 003

Puxar o travão de mão. Puxando para trás, desenganchar à frente a consola. No sentido da seta, desmontar a consola fazendo-a passar por cima da alavanca do travão de mão.

F 30 51 608

### Veículos com estojo para cassetes

Soltar o estojo (1) da consola (2).

F 30 51 609

Desapertar de alguns passos o parafuso de fixação SW 13 mm (1) da alavanca do travão de mão.

F 30 51 610

Por baixo do parafuso de fixação (2) e da arruela (3) inserir a placa lateral esquerda. Marcar e recortar a zona do piso coberta pela placa lateral.

### Nota:

A marca (seta) deixada no tapete pela consola do travão de mão serve como limite de corte exterior.

F 30 51 611

Conforme ilustrado no desenho, assentar a placa lateral direita (1) na consola (2), apontar os pontos de perfuração e praticar os orifícios de  $\varnothing$  5 mm.

A = 140 mm

B = 3 mm

F 30 51 612

### Veículos com estojo de cassetes

Inserir o estojo (1) na consola do travão de mão (2).

### Nota para a montagem:

Prestar atenção a que as teclas (seta) do estojo de cassetes se encontrem nas respectivas posições finais. Devido ao descanção-braços central, não é possível utilizar o estojo de cassetes posterior.

F 30 51 613

Introduzir a chapa de reforço (1) na consola do travão de mão (2). Com as arruelas (4) e os parafusos (5) juntamente fornecidos, fixar a placa lateral direita (3). Encaixar as capas protectoras (6) até notar o respectivo engate.

F 30 51 614

Colocar a consola (1) no habitáculo. Por baixo do parafuso de fixação SW 13 mm (3) e da arruela (4) inserir, posicionar e aparafusar muito bem a placa lateral direita (2).

### Nota para a montagem:

Voltar a fixar a consola do travão de mão pela ordem inversa.

F 30 51 615

Conforme ilustrado no desenho, aparafusar muito bem a chapa de adaptação (1) às placas laterais mediante 4 parafusos, arruelas e porcas.

F 30 51 616

Com 4 parafusos (2) e arruelas (3) aparafusar muito bem a placa de guia (1) ao descanção-braços central (7). Inserir a placa de furos (4) na placa de guia (1). Aparafusar o parafuso de retenção (5) e a arruela (6).

F 30 51 617

Pela parte da frente, inserir o descanção-braços central (1) na chapa de adaptação (2).

### Nota:

Controlar a facilidade de deslizamento! Se necessário, comprimir ou curvar à mão a placa de guia. O descanção-braços deverá estar bem apoiado sem no entanto ficar com dureza de deslizamento.

F 30 51 618

Dobrar para cima em 90° os encostos (1).

F 30 51 619

**Nota para o uso:** Conforme se deseje, o descanso-braços central (1) pode ser deslocado para a frente ou para trás. Para colocar bebidas, extrair para trás a placa com os furos de encaixe (2).

F 30 51 620

Para depôr chávenas ou copos de tamanhos diferentes, destravar e abrir para baixo o estribo de suporte (1).

Ressalvados erros tipográficos ou omissões: Sujeito a alterações.